

TD Physique N°4 - Thermodynamique

Étude d'une installation nucléaire REP

Ce sujet comporte un document réponse à rendre avec la copie. Les données numériques utiles sont fournies en fin d'énoncé.

La France compte 19 centrales nucléaires en exploitation, dans lesquelles tous les réacteurs (58 au total) sont des réacteurs à eau pressurisée. Actuellement, ces installations produisent près de 80% de l'électricité produite en France. Chaque centrale est soumise à un référentiel de normes de sûreté et de sécurité évoluant en fonction des enseignements des incidents passés nationaux ou internationaux.

Le but de ce problème est d'étudier quelques aspects liés au fonctionnement d'une centrale nucléaire REP, ainsi que plusieurs dispositions prises en matière de sûreté nucléaire : contrôle des rejets de la centrale et surveillance sismique d'un site nucléaire.

I Circuit secondaire et enrichissement de l'uranium

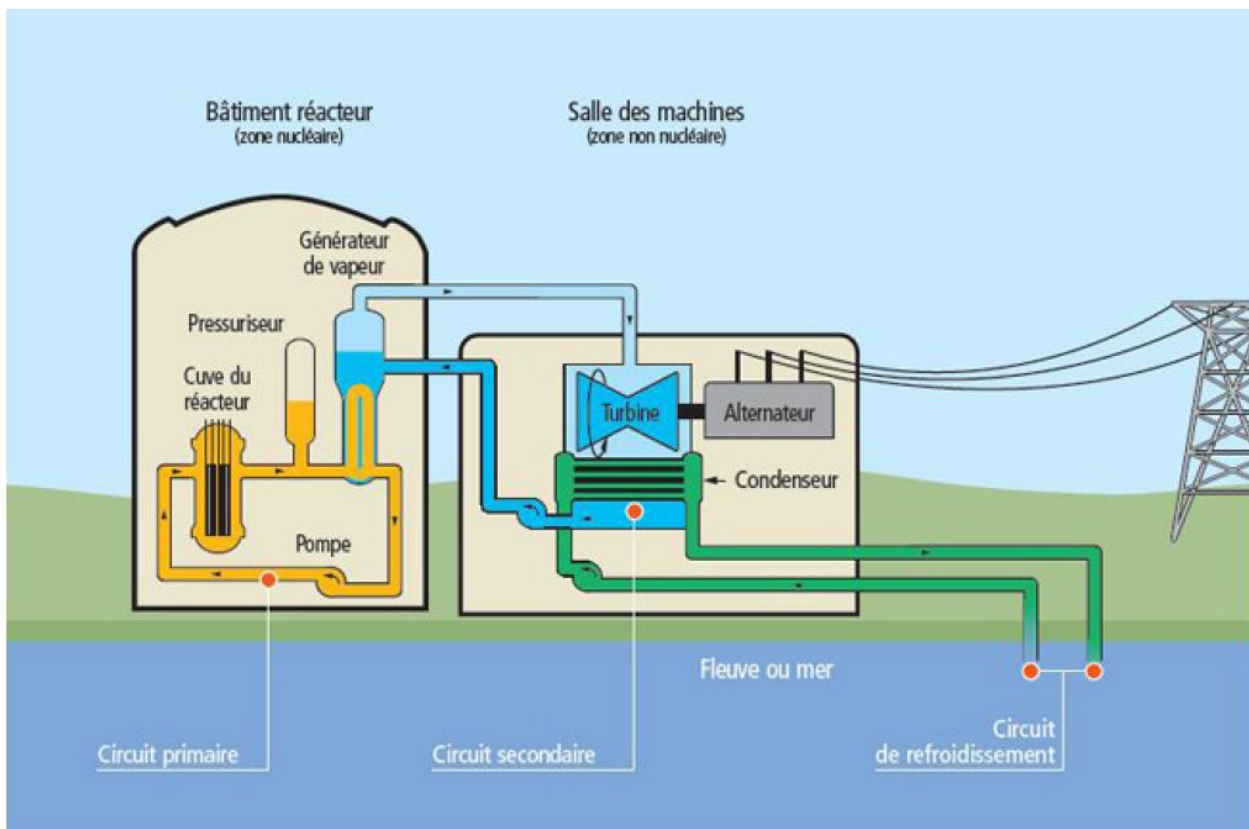

Figure 1 Schéma global d'une centrale nucléaire

Une centrale nucléaire est un site industriel destiné à la production d'électricité, qui utilise comme chaudière un réacteur nucléaire pour produire de la chaleur. Une centrale nucléaire REP (Réacteur à Eau Pressurisée) est constituée de deux grandes zones (voir figure 1) :

- une zone non nucléaire (salle des machines). Dans cette partie, semblable à celle utilisée dans les centrales thermiques classiques, s'écoule de l'eau dans un circuit secondaire. Cette eau est évaporée dans le Générateur de Vapeur (GV) par absorption de la chaleur produite dans la zone nucléaire, puis elle entraîne une turbine (T) couplée à un alternateur produisant de l'électricité, ensuite elle est condensée au contact d'un refroidisseur (rivière ou mer ou atmosphère via une tour aéroréfrigérante) et enfin, elle est comprimée avant d'être renvoyée vers le générateur de vapeur ;
- une zone nucléaire (dans le bâtiment réacteur), où ont lieu les réactions nucléaires de fission, qui produisent de l'énergie thermique et chauffent ainsi l'eau sous pression circulant dans le circuit primaire. Le transfert

d'énergie thermique entre le circuit primaire et le circuit secondaire se fait dans le générateur de vapeur, où la surface d'échange entre les deux fluides peut atteindre près de 5000 m² (réseau de tubulures).

I.A – Description du circuit secondaire de la centrale

Considérons une centrale nucléaire REP produisant une puissance électrique $P_e = 900$ MW. Le fluide circulant dans le circuit secondaire est de l'eau, dont l'écoulement est supposé stationnaire. Le cycle thermodynamique décrit par l'eau est un cycle ditherme moteur. L'eau liquide sera supposée incompressible et de capacité thermique massique isobare supposée constante. Le tableau en fin d'énoncé donne diverses données thermodynamiques relatives à l'équilibre liquide-vapeur de l'eau.

I.A.1) Cycle de Carnot

Dans une première approche simplifiée, on considère le moteur ditherme de Carnot fonctionnant de manière réversible entre deux sources de température T_{ch} et T_{fr} ($T_{fr} < T_{ch}$).

- Donner, en la redémontrant, l'expression du rendement de Carnot associé à ce cycle.
- Donner la valeur numérique de ce rendement en prenant $T_{ch} = 543$ K et $T_{fr} = 303$ K, les deux températures extrêmes de l'eau dans le circuit secondaire.
- Sachant qu'un réacteur REP fournit à l'eau du circuit secondaire, via le générateur de vapeur, une puissance thermique $P_t = 2785$ MW, que vaut le rendement thermodynamique réel de l'installation ? On supposera que la puissance mécanique transmise à la turbine est intégralement convertie en puissance électrique. Commenter.

I.A.2) Cycle de Rankine

L'eau du circuit secondaire subit les transformations suivantes (représentées dans la figure 2)

- de A à B : dans le générateur de vapeur, échauffement isobare du liquide à la pression $P_2 = 55$ bar jusqu'à un état de liquide saturant (état noté A'), puis vaporisation totale isobare jusqu'à un état de vapeur saturante sèche (état B) ;
- de B à C : détente adiabatique réversible dans la turbine, de la pression P_2 à la pression $P_1 = 43$ mbar ;
- en C , le fluide est diphasé ;
- de C à D : liquéfaction totale isobare dans le condenseur, jusqu'à un état de liquide saturant ;
- de D à A : compression adiabatique réversible, dans la pompe d'alimentation, de la pression P_1 à la pression P_2 , du liquide saturant sortant du condenseur. On négligera le travail consommé par cette pompe devant les autres énergies mises en jeu.

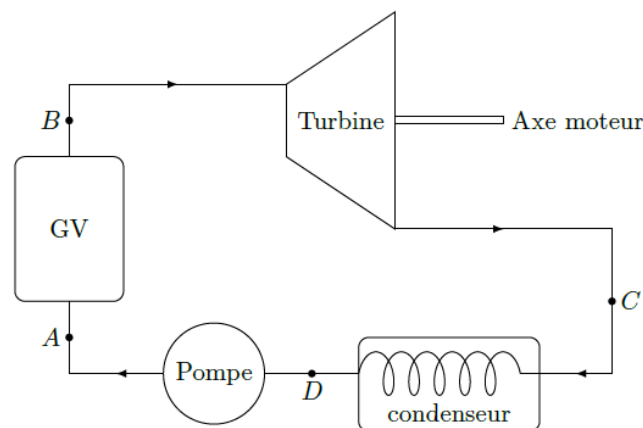

Figure 2 Cycle de Rankine

- Représenter dans le diagramme de Clapeyron (P, v) l'allure de la courbe de saturation de l'eau, ainsi que les isothermes T_B , T_D et $T_{critique}$, cette dernière température étant celle du point critique de l'eau. Préciser les domaines du liquide, de la vapeur, de la vapeur saturante. Représenter sur ce même diagramme l'allure du cycle décrit par l'eau du circuit secondaire. Indiquer le sens de parcours du cycle et placer les points A , A' , B , C et D .
- D'après l'extrait de table thermodynamique donné en fin d'énoncé, quelles sont les valeurs des températures, des enthalpies massiques et des entropies massiques aux points A' , B et D ? On pourra donner les valeurs sous forme de tableau.
- Dans le document réponse figure le diagramme enthalpique (P, h) de l'eau. Placer, avec soin et à l'échelle, les points A' , B , C , D du cycle. On explicitera la méthode.
- Dans toute la suite, on négligera les variations d'énergie cinétique et potentielle dans les bilans énergétiques. Exprimer alors, sans démonstration, le premier principe de la thermodynamique pour un fluide en écoulement stationnaire recevant de manière algébrique le travail massique utile w_u et le transfert thermique massique q .
- Exprimer le travail massique w_{BC} reçu par l'eau dans la turbine. Donner sa valeur numérique, en s'aidant du diagramme enthalpique.

- f) Exprimer le transfert thermique massique $q_{AA'}$ reçu par l'eau liquide quand elle passe de manière isobare de la température T_A à la température $T_{A'}$ dans le générateur de vapeur. Donner sa valeur numérique : on considérera $T_A \approx T_D$.
- g) Exprimer le transfert thermique massique $q_{A'B}$ reçu par l'eau quand elle se vaporise complètement dans le générateur de vapeur. Donner sa valeur numérique.
- h) Calculer alors le rendement de Rankine de l'installation. Comparer au rendement de Carnot et commenter. Comparer au rendement réel et commenter.
- i) Dans quel état se trouve l'eau à la fin de la détente de la turbine ? Donner le titre massique en vapeur à l'aide du diagramme enthalpique. En quoi est-ce un inconvénient pour les parties mobiles de la turbine ?

I.A.3) Cycle de Rankine avec détente étagée

Le cycle réel est plus compliqué que celui étudié précédemment (voir figure 3). En effet, d'une part, la détente est étagée : elle se fait d'abord dans une turbine « haute pression » puis dans une turbine « basse pression ». D'autre part, entre les deux turbines, l'eau passe dans un « surchauffeur ». Les transformations sont maintenant modélisées par

- de A à B : dans le générateur de vapeur, échauffement isobare du liquide à la pression $P_2 = 55$ bar, jusqu'à un état de liquide saturant (état noté A'), puis vaporisation totale isobare jusqu'à un état de vapeur saturante sèche (point B) ;
- de B à C' : détente adiabatique réversible dans la turbine « haute pression », de la pression P_2 à la pression $P_3 = 10$ bar ;
- de C' à B' : échauffement isobare à la pression P_3 , dans le surchauffeur, jusqu'à un état de vapeur saturante sèche (point B') ;
- de B' à C'' : détente adiabatique réversible dans la turbine « basse pression », de la pression P_3 à la pression $P_1 = 43$ mbar ;
- de C'' à D : liquéfaction totale isobare dans le condenseur, jusqu'à un état de liquide saturant ;
- de D à A : compression adiabatique réversible, dans la pompe d'alimentation, de la pression P_1 à la pression P_2 , du liquide saturant sortant du condenseur. On négligera le travail consommé par cette pompe devant les autres énergies mises en jeu.

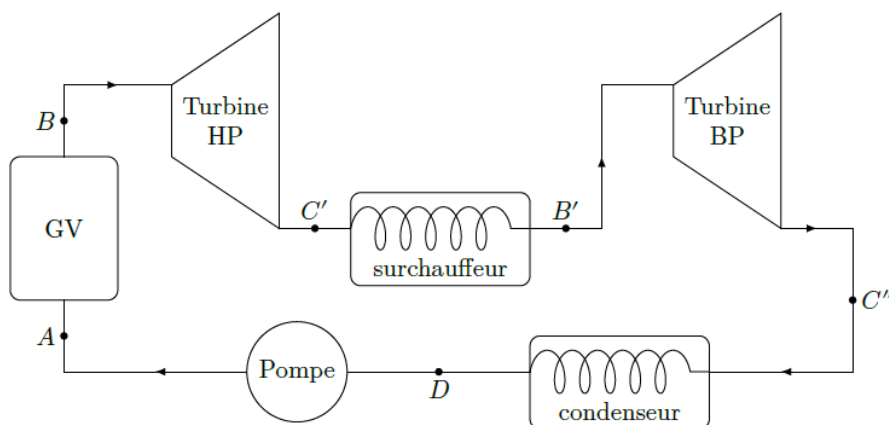

Figure 3 Cycle de Rankine avec une détente étagée

- a) Placer les nouveaux points C' , B' , C'' sur le diagramme enthalpique du document réponse.
- b) Comparer les titres massiques en vapeur des points C' et C'' au titre massique en vapeur du point C . Quel est l'intérêt de la surchauffe ?
- c) À l'aide du diagramme enthalpique, déterminer le nouveau rendement du cycle. Commenter.

Données : Extrait de table thermodynamique relatif à l'équilibre liquide-vapeur de l'eau

θ (°C)	P_{sat} (bar)	Liquide saturant			Vapeur saturante sèche		
		v_l (m ³ .kg ⁻¹)	h_l (kJ.kg ⁻¹)	s_l (J.K ⁻¹ .kg ⁻¹)	v_v (m ³ .kg ⁻¹)	h_v (kJ.kg ⁻¹)	s_v (J.K ⁻¹ .kg ⁻¹)
30	0,043	1,0047	125,22	0,4348	32,892	2555,92	8,4530
180	10	1,1276	763,18	2,1395	0,119404	2777,84	6,5854
270	55	1,3053	1190,10	2,9853	0,03505	2788,46	5,9226

θ température

s_l entropie massique du liquide saturant

P_{sat} pression de vapeur saturante

v_v volume massique de la vapeur saturante sèche

v_l volume massique du liquide saturant

h_v enthalpie massique de la vapeur saturante sèche

h_l enthalpie massique du liquide saturant

s_v entropie massique de la vapeur saturante sèche

Capacité thermique massique isobare de l'eau

$$c = 4,18 \text{ kJ.K}^{-1}.\text{kg}^{-1}$$

Les températures sont exprimées en °C

